

# MULTILIFT XR Power Generation Hakengeräte **XR21T**



## Technische Daten

**TECHNISCHE DATEN**

<b>TYPE</b>	XR21T				
<b>FAHRZEUGTYP</b>	3 Achser				
<b>ZGG DES LKW (t)</b>	26				
<b>KAPAZITÄT (t)</b>	21				
<b>G-MASS (mm)</b>	46	51	55	59	61
<b>GEWICHT DES GERÄTES (kg) *</b>	2380	2460	2540	2610	2630
<b>KIPPWINKEL (°)</b>	50	49	49	52	49
<b>BETRIEBSDRUCK MAX. (MPa)</b>	30				
<b>EMPF. ÖLFÖRDERMENGE (l/min)</b>	100 (Spezial 150)				

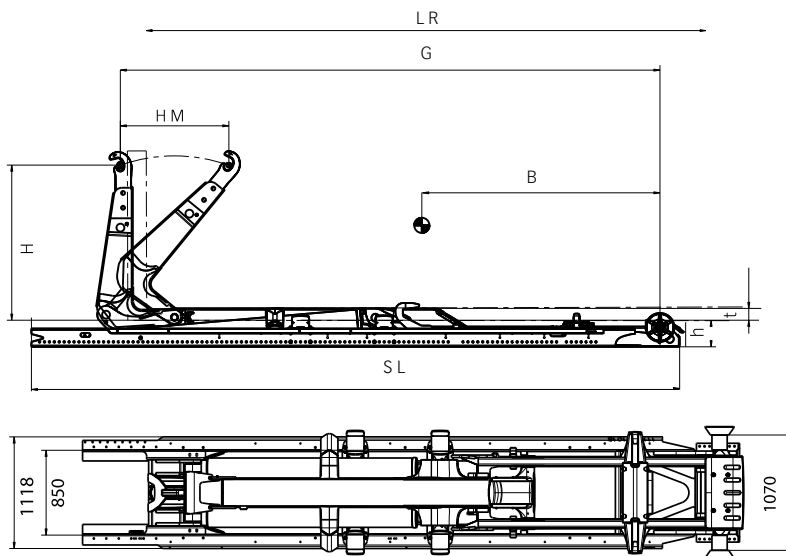

\* Beim Gewicht sind hydraulische Behälterverriegelungen enthalten, nicht jedoch Öltank und Öl.

\*\* Die Grundrahmenlänge (SL) kann verkürzt werden um die richtige Montagelänge zu erreichen. Die minimale Länge ist unterschiedlich je nach Land und gewählte Position des Steuerventils. Für die genaue Montagelänge den MULTILIFT Händler in Ihrer Nähe kontaktieren.

MULTILIFT Geräte entsprechen den Anforderungen der Europäischen Maschinenrichtlinie und sind CE zertifiziert.

Recht auf Änderungen vorbehalten. Abbildungen zeigen nicht immer die Geräte in Standardausführung.

**HAUPTABMESSUNGEN**

MODELL	XR21T.46	XR21T.51	XR21T.55	XR21T.59	XR21T.61
<b>R = BEHÄLTERINNENLÄNGE I<sub>1</sub> (min-max)</b>	4,0 - 5,5	4,5 - 6,0	5,0 - 6,5	5,25 - 6,75	5,5 - 7,0
<b>SL = GRUNDRAHMENLÄNGE (mm) **</b>	5333	5933	6283	6583	6783
<b>B = SCHWERPUNKT (mm)</b>	2600	2900	3200	3350	3500
<b>G = GERÄTELÄNGE (mm)</b>	4580	5080	5480	5850	6080
<b>HM = HORIZONTALBEWEGUNG (mm)</b>	1100	1100	1100	1100	1100
<b>t = TUNNELHÖHE (mm)</b>	125				
<b>h= AUFBAUHÖHE (mm)</b>	250				
<b>H = HAKENHÖHE (mm)</b>	1570				



A Hiab brand – part of Cargotec Corporation

Multilift Oy  
 P.O.Box 39, FI-21201, Raisio  
 Tel. +358 204 55 2399  
 Fax +358 204 55 2231  
 www.hiab.com

Hiab GmbH  
 Emil-Berliner-Straße 29  
 30851 Langenhagen  
 Tel (0511) 7705-0, Fax (0511) 7705-132  
 www.hiab.de

MULTILIFT Händler in Ihrer Nähe