

► Multilift XR Power Generation Hakengeräte ► **XR26Z**



 **MULTILIFT**

www.hiab.com

TECHNISCHE DATEN

TYPE	XR26Z					
FAHRZEUGTYP	4 Achser					
ZGG DES LKW (t)	32					
KAPAZITÄT (t)	26					
G-MASS (mm)	51	53	56	59	61	65
GEWICHT DES GERÄTES (kg) *	2720	2750	2800	2840	2870	2950
KIPPWINKEL (°)	53	49	49	52	49	48
BETRIEBSDRUCK MAX. (MPa)	30					
EMPF. ÖLFÖRDERMENGE (l/min)	100 (Spezial 150)					

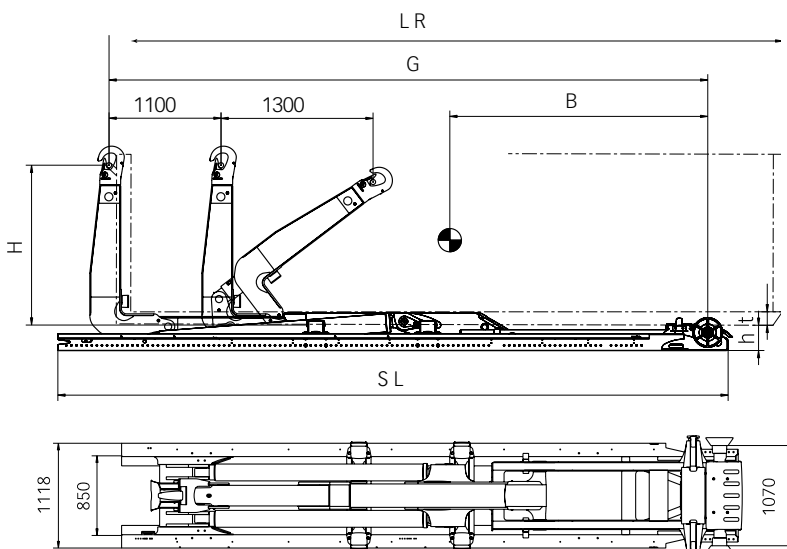

* Beim Gewicht sind hydraulische Behälterverriegelungen enthalten, nicht jedoch Öltank und Öl.

** Die Grundrahmenlänge (SL) kann verkürzt werden um die richtige Montagelänge zu erreichen. Die minimale Länge ist unterschiedlich je nach Land und gewählte Position des Steuerventils. Für die genaue Montagelänge den Multilift Händler in Ihrer Nähe kontaktieren.

Multilift Geräte entsprechen den Anforderungen der Europäischen Maschinenrichtlinie und sind CE zertifiziert.

Recht auf Änderungen vorbehalten. Abbildungen zeigen nicht immer die Geräte in Standardausführung.

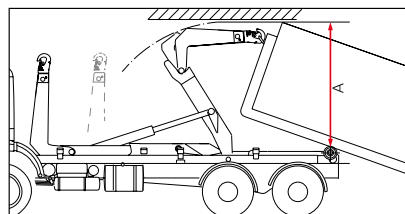

HAUPTABMESSUNGEN

MODELL	XR26Z.51	XR26Z.53	XR26Z.56	XR26Z.59	XR26Z.61	XR26Z.65
LR = BEHÄLTERINNENLÄNGE (min-max, m)	3,2 - 6,1	3,5 - 6,3	3,8 - 6,6	4,0 - 6,9	4,3 - 7,1	4,6 - 7,4
SL = GRUNDRAHMENLÄNGE (mm) **	5753	5983	6283	6583	6783	7133
B = SCHWERPUNKT (mm)	2800	2950	3150	3350	3500	3630
G = GERÄTELÄNGE (mm)	5080	5310	5610	5880	6110	6430
A = MIN. ARBEITSHÖHE (mm)	2720	2720	2800	3066	3066	3215
t = TUNNELHÖHE (mm)	125 (Spezial 105)					
h= AUFBAUHÖHE (mm)	250 (Spezial 270)					
H = HAKENHÖHE (mm)	1570					

Multilift-Händler in Ihrer Nähe



A Hiab Company

Multilift Oy

Nesteentie 36, P.O.Box 39, FI-21201, Raisio, Finnland

Tel +358 (0) 204 55 2399, Fax +358 (0) 204 55 2231

www.hiab.com